

ED拨盘编码器

Type: EVQWK

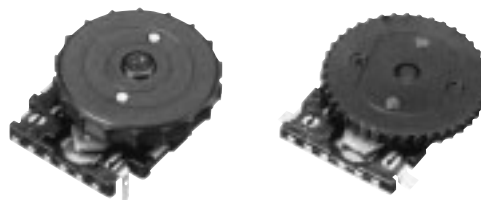

■ 特点

- 用点击旋转操作和按钮操作
- 应对回流焊
- 应对防静电设计

■ 主要用途

- 用于传送和传呼记忆体
- 用于便携式电子设备的菜单选择和确定

■ 型号命名方式



■ 主要规格

机械特性	编码器	点击数	15点
		转矩	1 mN·m~10 mN·m
	按钮开关	行程	0.3 mm (薄型: 0.2 mm)
		操纵力矩	4.5 N±1.5 N
电气特性	编码器	脉冲数	15脉冲/360°
		输出符号	2相 (A以及B)
		接触电阻	1 Ω以下
	按钮开关	接触电阻	100 m Ω
耐久性	编码器	旋转寿命	100000 次以上
	按钮开关	开关工作寿命	
最小包装数量		100 个 (托盘包装)	
		400 个 模压带包装 (卷盘包装)	
包装箱容量		1000 个	
		1600 个	

本公司在更改设计、规格时可能不予事先通知，敬请谅解。请务必在购买及使用本公司产品前向本公司索要相关技术规格书。如对产品的安全性有疑义时，请速与本公司联系。

00 Sep. 2010

中港澳代理：伟嘉电子工业有限公司
 电话：852-2389 2522 传真：852-2357 4546
 电邮：info@sider.com.hk 网址：www.sider.com.hk
 香港九龙·观塘荣业街六号·海滨工业大厦七楼C1B室~C2A室

■ 外观尺寸 (mm)

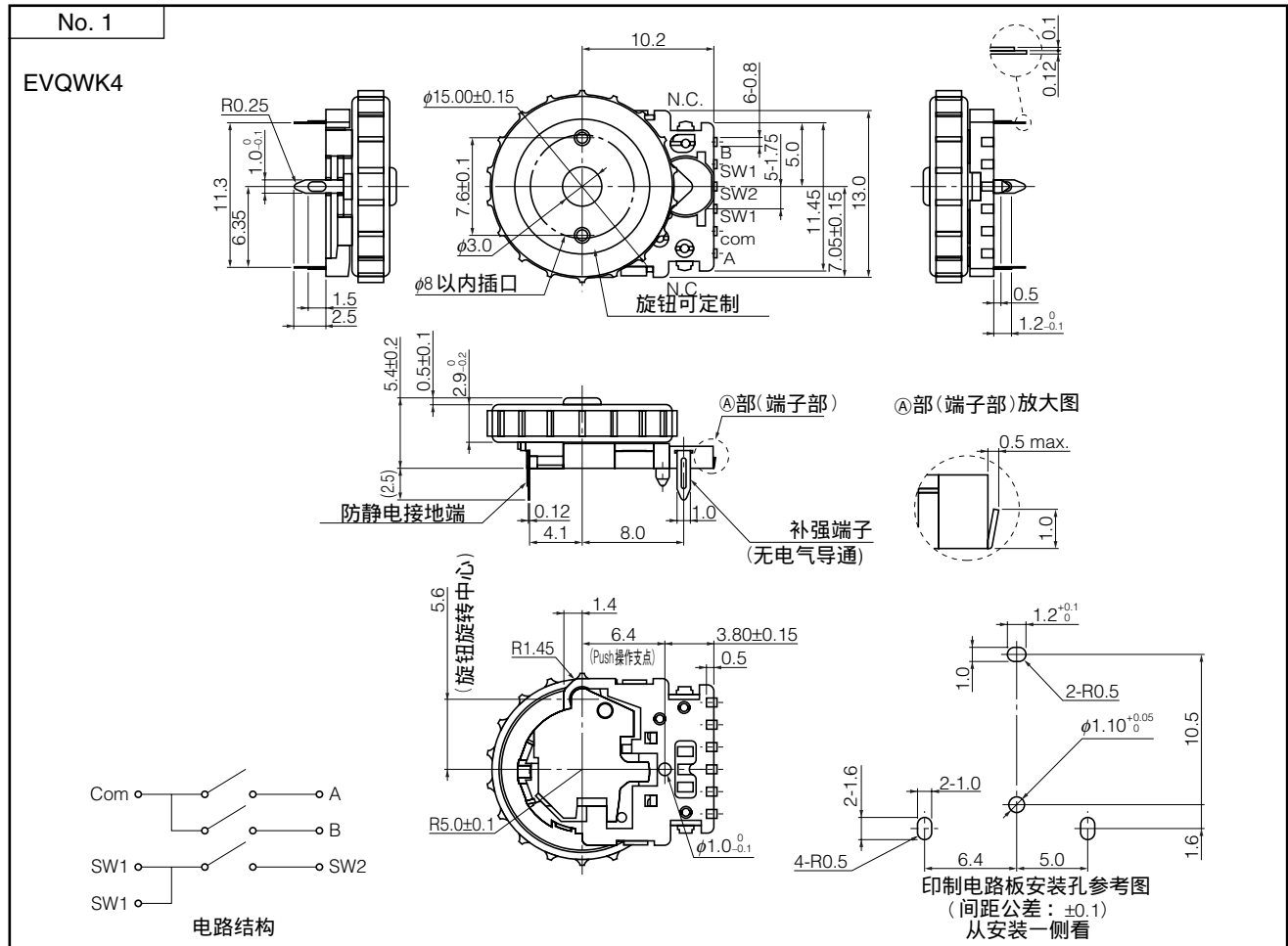

旋钮形状可定制。(请商议。)

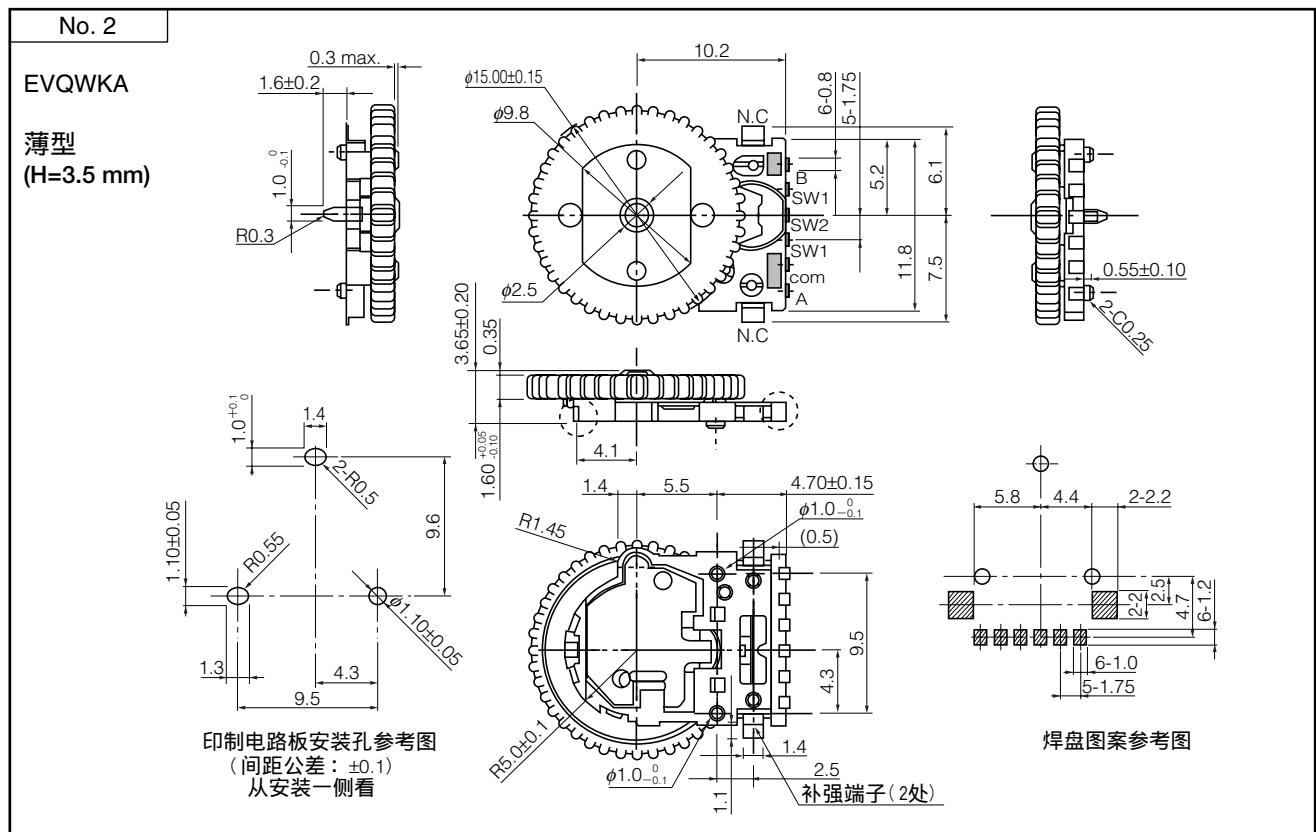

本公司在更改设计、规格时可能不予事先通知, 敬请谅解。请务必在购买及使用本公司产品前向本公司索要相关技术规格书。如对产品的安全性有疑问时, 请速与本公司联系。