

4毫米方形SMD轻触开关

Type: EVQP6/EVQ6P6/EVQ7P6/EVQ9P6



■ 特点

- 外观尺寸=4.1 mm×4.1 mm
高度 =0.35 mm(不配压板)、0.58 mm(配压板)、
0.43 mm(不配压板、配接地端)
- 寿命长：100万次(操纵力矩 1.6 N型)
- 防尘结构

■ 主要用途

- 便携式电子设备(移动电话、摄像机、便携式音响设备等)的操作开关

■ 型号命名方式

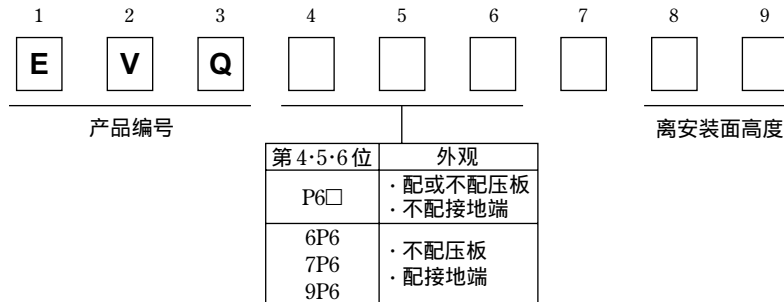

■ 产品系列一览表

产品高度		不配压板 H=0.35 mm	不配压板 H=0.58 mm	不配压板、配接地端 H=0.43 mm
操纵力矩	包装形式	模压带包装	模压带包装	模压带包装
	1.0 N	—	—	EVQ7P6
	1.6 N	EVQP6D	EVQP6L	EVQ6P6
	2.4 N	EVQP6P	EVQP6Y	EVQ9P6



■ 主要规格

种类		按动式单极单投	
		不配压板	配压板
电气特性	额定	10 μA 2 V DC~20 mA 15 V DC (电阻负载)	
	接触电阻	100 mΩ以下	
	绝缘电阻	50 MΩ以上	
	耐电压	250V AC (1分钟)	
	振动	8 ms 以下(ON, OFF)	
机械特性	操纵力矩	1.0 N, 1.6 N, 2.4 N	
	行程	0.2 mm	
耐用性	使用寿命	1.0 N, 1.6 N : 1000000次以上 2.4 N : 500000次以上	
保存温度范围		-20 °C ~ +70 °C	
使用温度范围		-40 °C ~ +85 °C (单件) -20 °C ~ +60 °C (带状包装)	
最小包装数量		10000 个 模压带包装(盘卷包装)	
包装箱容量		50000 个	

备注：注意不能清洗。

本公司在更改设计、规格时可能不予事先通知，敬请谅解。请务必在购买及使用本公司产品前向本公司索要相关技术规格书。如对产品的安全性有疑义时，请速与本公司联系。

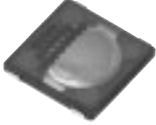
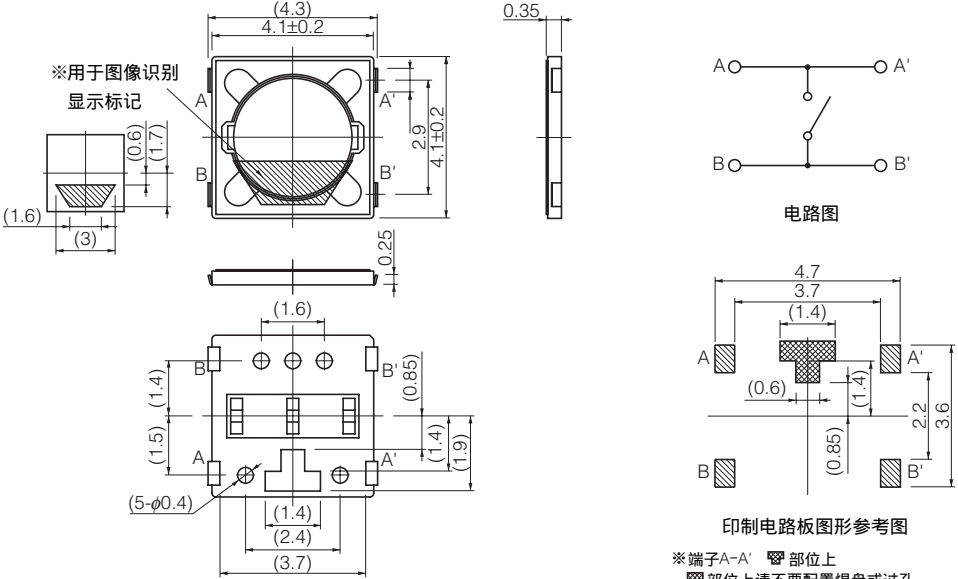
■外观尺寸 (mm)

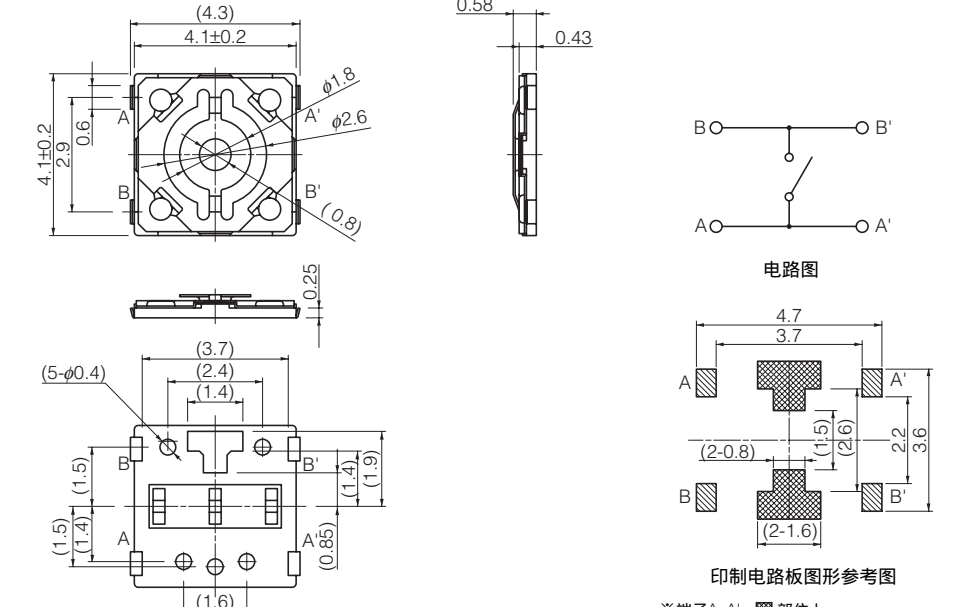
<p>No. 1</p> <p>EVQP6D EVQP6P</p> <p>(模压带包装件) 表面贴装、回流焊 不配压板</p> 	 <p>※用于图像识别 显示标记</p> <p>※图像识别用的显示标记因作用力而异。</p> <p>电路图</p> <p>印制电路板图形参考图</p> <p>※端子A-A' 部位上 部位上请不要配置焊盘或过孔。</p>		
<p>型号</p> <p>EVQP6DB35</p> <p>EVQP6PB35</p>	<p>操纵力矩</p> <p>1.6 N</p> <p>2.4 N</p>	<p>离安装面高度</p> <p>0.35 mm</p> <p>0.35 mm</p>	<p>使用寿命</p> <p>1000000 次</p> <p>500000 次</p>
<p>No. 2</p> <p>EVQP6L EVQP6Y</p> <p>(模压带包装件) 表面贴装、回流焊 不配压板</p> 	 <p>※端子A-A' 部位上 部位上请不要配置焊盘或过孔。</p> <p>电路图</p> <p>印制电路板图形参考图</p>		
<p>型号</p> <p>EVQP6LB55</p> <p>EVQP6YB55</p>	<p>操纵力矩</p> <p>1.6 N</p> <p>2.4 N</p>	<p>离安装面高度</p> <p>0.58 mm</p> <p>0.58 mm</p>	<p>使用寿命</p> <p>1000000 次</p> <p>500000 次</p>

本公司在更改设计、规格时可能不予事先通知，敬请谅解。请务必在购买及使用本公司产品前向本公司索要相关技术规格书。如对产品的安全性有疑义时，请速与本公司联系。

■外观尺寸 (mm)

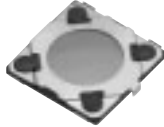
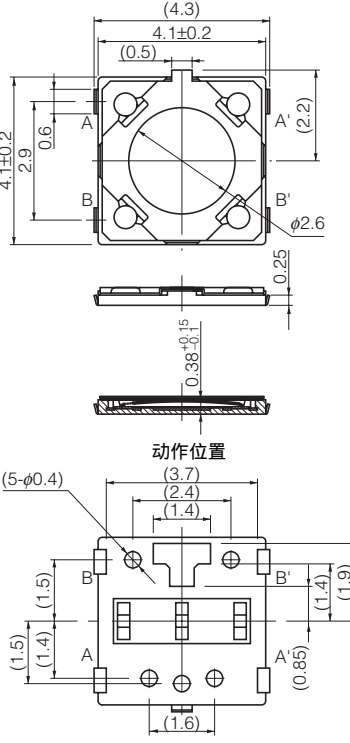
<p>No. 3</p> <p>EVQ7P6 EVQ6P6 EVQ9P6 (模压带包装件) 表面贴装、回流焊 不配压板</p> 	 <p style="text-align: center;">动作位置</p> <p style="text-align: center;">印制电路板图形参考图</p> <p style="text-align: center;">※端子 A-A' 部位上 ☐ 部位上请不要配置焊盘或过孔。 为防止静电击穿, 建议GND焊盘接地。</p>		
型号	操纵力矩	离安装面高度	使用寿命
EVQ7P6B40	1.0 N	0.43 mm	1000000 次
EVQ6P6B40	1.6 N	0.43 mm	1000000 次
EVQ9P6B40	2.4 N	0.43 mm	500000 次

■ 推荐回流焊条件

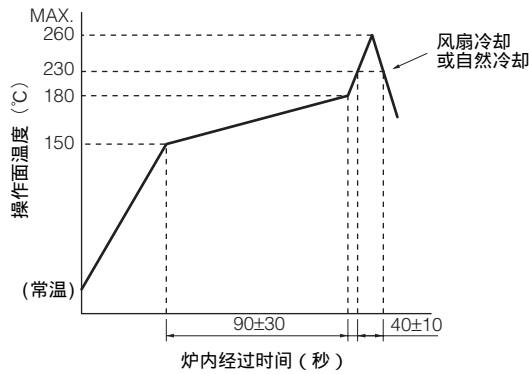

● 模压载带包装件

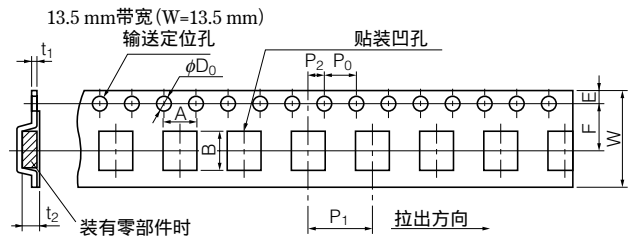

单位 :mm

型号	产品高度	A	B	W	F	E	P ₁	P ₂	P ₀	D ₀ Dia	t ₁	t ₂
EVQP6	0.35/0.58	4.0±0.2	5.0±0.2	12.0 ^{+0.3} _{-0.1}	5.5±0.1	1.75±0.10	8.0±0.1	2.0±0.1	4.0±0.1	1.5 ^{+0.1} _{-0.1}	0.30±0.05	0.5/0.7 ^{+0.2} _{-0.1}
EVQ6P6	0.43											
EVQ7P6												
EVQ9P6												

● 标准卷盘外观尺寸 (mm)

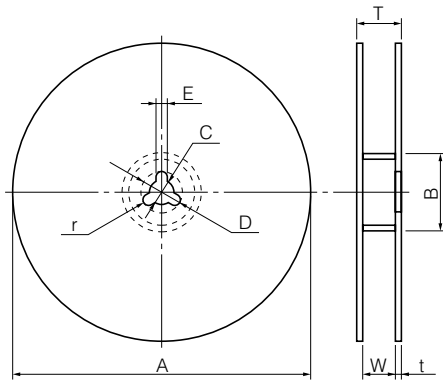

尺寸	A	B	C	D	E
规格 (mm)	φ380.0±2.0	φ80.0 以上	φ13.0±0.5	φ21.0±1.0	2.0±0.5

尺寸	W	T	t	r
规格 (mm)	13.5±1.5	17.5±1.0	1.0~3.0	1.0±0.5

■ 推荐推杆头部形状

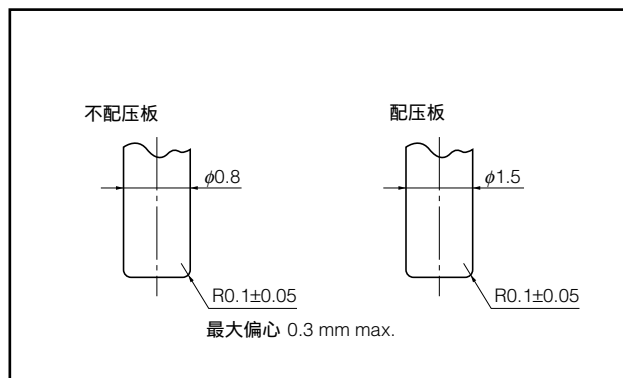

■ 推荐操作条件

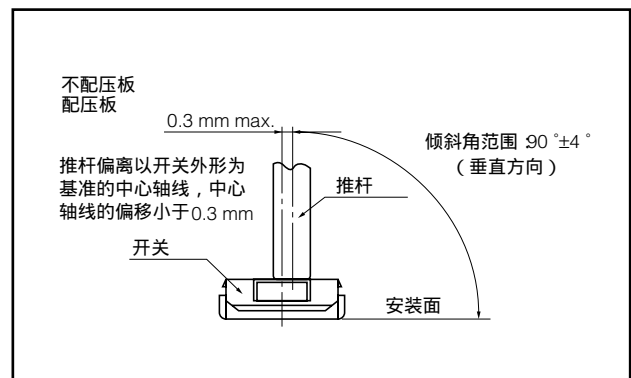

本公司在更改设计、规格时可能不事先通知, 敬请谅解。请务必在购买及使用本公司产品前向本公司索要相关技术规格书。如对产品的安全性有疑义时, 请速与本公司联系。

中港澳代理: 伟嘉电子工业有限公司
电话: 852-2389 2522 传真: 852-2357 4546
电邮: info@sider.com.hk 网址: www.sider.com.hk
香港九龙·观塘荣业街六号·海滨工业大厦七楼C1B室~C2A室