

6毫米方形两路SMD
轻触开关

Type: EVQPR/EVQQ0/EVQ3PR

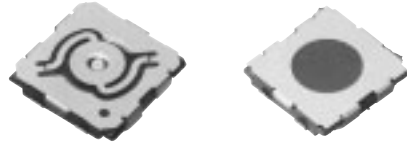

■ 特点

- 外观尺寸：6.0 mm×6.0 mm
高度：0.9 mm(无压板)、0.95 mm(带压板)
- 丰富的2路作操纵力矩
配压板：第1路 0.7N, 第2路 2.6 N
不配压板：第1路 1.0N, 第2路 2.6 N
- 确保长程

■ 主要用途

- 照相机功能（数码相机、摄像机、移动电话等）的快门开关
- 用于便携式电子设备的菜单滚动

■ 型号命名方式

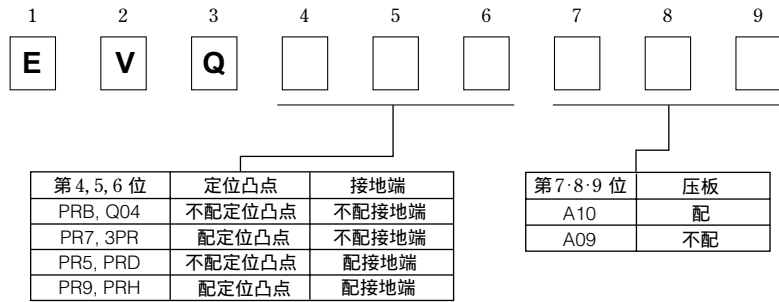

■ 主要规格

种类		按动式单极双投	
配或不配压板		配压板	不配压板
电气特性	额定	10 μA 2 V DC~20 mA 15 V DC(电阻负载)	
	接触电阻	100 mΩ 以下	
	绝缘电阻	50 MΩ 以上	
	耐电压	100 V AC 1 分钟	
	振动	3 ms 以下 (ON) 20 ms 以下 (OFF)	
机械特性	操纵力矩	第1路: 0.7 N	第1路: 1.0 N
		第2路: 2.6 N	第2路: 2.6 N
耐久性	行程	第1路: 0.4 mm	第2路: 0.6 mm
	使用寿命	30000次以上	
使用温度范围		-20 °C ~ +70 °C	
储存温度范围		-40 °C ~ +85 °C (单件) -20 °C ~ +60 °C (带状包装)	
最小包装数量		5000 个 模压带包装(卷盘包装)	
包装箱容量		25000 个	

本公司在更改设计、规格时可能不予事先通知，敬请谅解。请务必在购买及使用本公司产品前向本公司索要相关技术规格书。如对产品的安全性有疑义时，请速与本公司联系。

■ 推荐回流焊条件

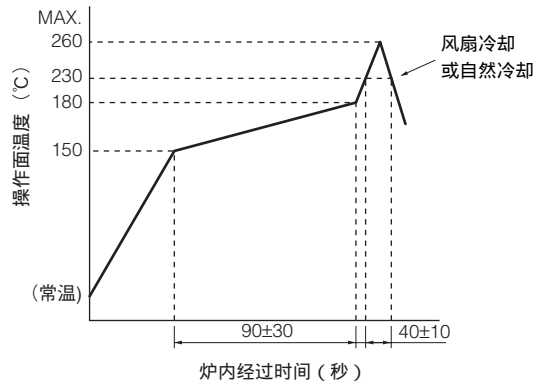

● 模压载带包装件

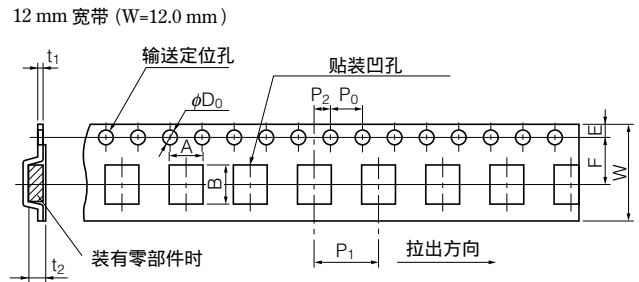

单位 :mm

型号	产品高度	A	B	W	F	E	P1	P2	P0	D0 Dia	t1	t2
EVQPR/Q0/3PR	0.9, 0.95	6.3±0.3	6.3±0.3	12.0±0.3	5.50±0.15	1.75±0.15	8.00±0.15	2.00±0.15	4.00±0.15	1.5 ^{+0.1} ₋₀	0.30±0.05	1.7 ^{+0.2} _{-0.1}

● 标准卷盘外观尺寸 (mm)

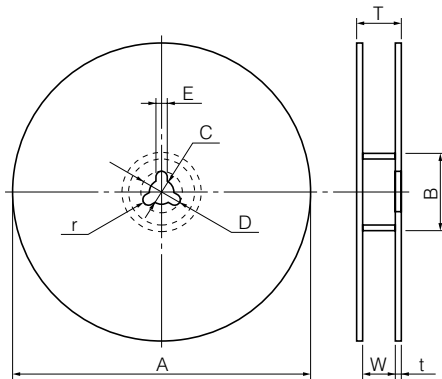

尺寸	A	B	C	D	E
规格 (mm)	$\phi 380.0 \pm 2.0$	$\phi 80.0 \pm 1.0$	$\phi 13.0 \pm 0.2$	$\phi 21.0 \pm 0.8$	2.0±0.5

尺寸	W	T	t	r
规格 (mm)	13.5±1.0	17.5±1.0	1.0~3.0	1.0±0.5

■ 推荐推杆头部形状

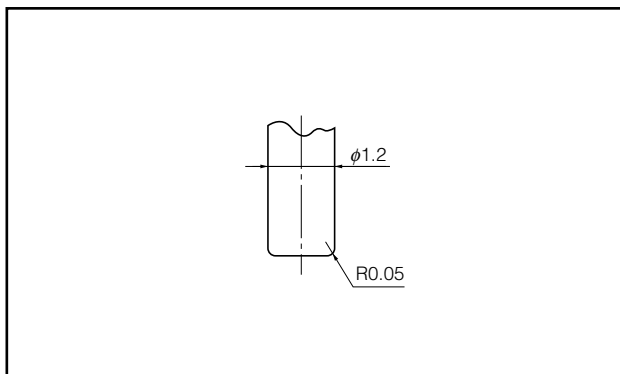

■ 推荐操作条件

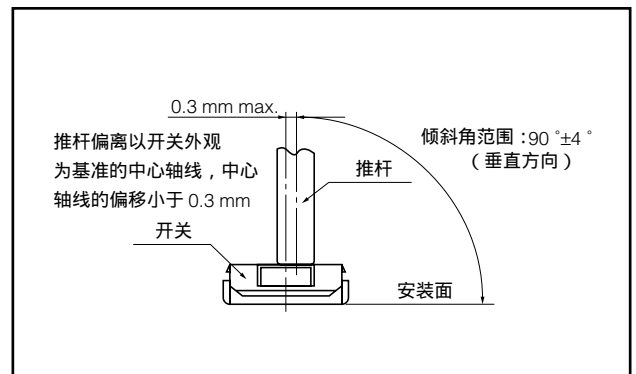

本公司在更改设计、规格时可能不予事先通知, 敬请谅解。请务必在购买及使用本公司产品前向本公司索要相关技术规格书。如对产品的安全性有疑义时, 请速与本公司联系。

中港澳代理: 伟嘉电子工业有限公司
 电话: 852-2389 2522 传真: 852-2357 4546
 电邮: info@sider.com.hk 网址: www.sider.com.hk
 香港九龙·观塘荣业街六号·海滨工业大厦七楼C1B室~C2A室