

## 12毫米方形GS编码器 (配按钮开关)

Type: **EVEJB**

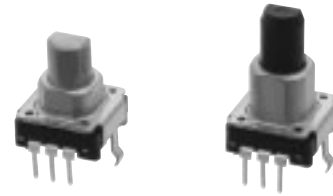

### ■ 特点

- 薄型、带纵向按钮型
- 绝缘轴和金属轴产品俱全

### ■ 主要用途

- 、汽车音响设备的音量调节、图像质量调整
- 用于通信设备的调频选台

### ■ 型号命名方式

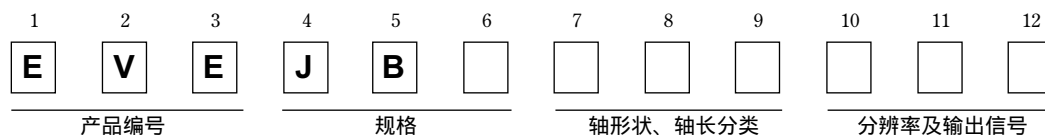

### ■ 主要规格

机械特性	全旋转角度		360° (循环)
	传动轴的拉伸强度		80 N以上
	轴摆动		0.7×L/30 mm 以下
	转矩		3 mN·m~20 mN·m
	点击点数		20点
电气特性	输出符号		A相、B相 相位差输出
	分辨率		20个脉冲/360°
	额定		1 mA 10 V DC
	端子之间的ON电阻		1 Ω 以下
	颤振		2 ms 以下
	绝缘电阻		10 MΩ以上(50 V DC)
	耐电压		50 V AC 1分钟
	振动		5 ms 以下
开关特性	外观及形式		按动式单极单投
	额定		20 mA 16 V DC
	接触电阻		100 mΩ 以下
	操纵力矩		3 N, 6 N
	工作行程		0.4 mm
耐久性	旋转寿命	编码器	30000 次以上
		开关	15000 次以上
	使用温度范围		-10 °C ~ +60 °C
	储存温度范围		-40 °C ~ +85 °C
最小包装数量			100 个塑料袋 (散装)
包装箱容量			500 个

本公司在更改设计、规格时可能不予事先通知，敬请谅解。请务必在购买及使用本公司产品前向本公司索要相关技术规格书。如对产品的安全性有疑问时，请与本公司联系。

## ■ 外观尺寸 (mm)

● 标准扭矩/套筒轴承/配开关型 ..... 带点击 :EVEJBB

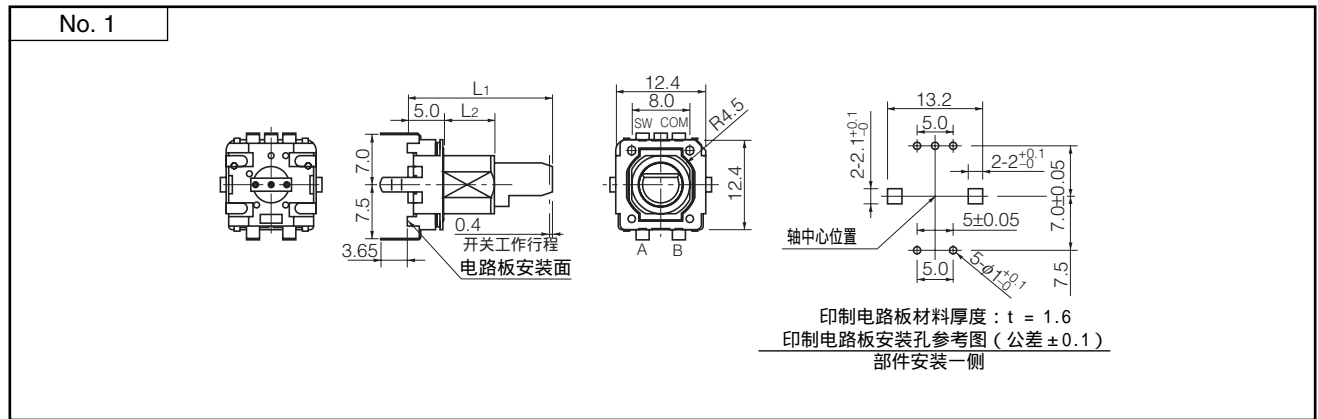

● 标准扭矩/套筒轴承/配开关型 ..... 带点击 :EVEJBE

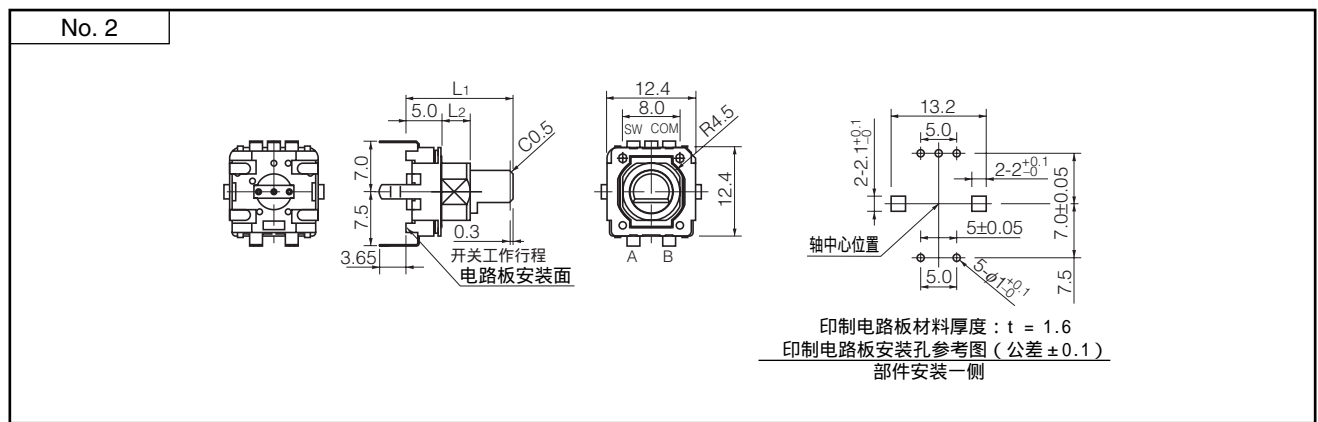

## ● 传动轴尺寸一览表

传动轴类型	尺寸			
	L <sub>1</sub>	L <sub>2</sub>	L <sub>3</sub>	切角
金属轴	15.0 mm	4.0 mm	5.0 mm	0.5 mm
绝缘轴	20.0 mm	7.0 mm	6.0 mm	1.5 mm
	25.0 mm	9.0 mm	10.0 mm	1.5 mm

Diagram of the shaft showing dimensions L<sub>1</sub>, L<sub>2</sub>, L<sub>3</sub>, 4.5<sup>-0.1</sup>, and 6.0<sup>-0.1</sup>. The shaft has a chamfered end (切角).

## ■ 相位差

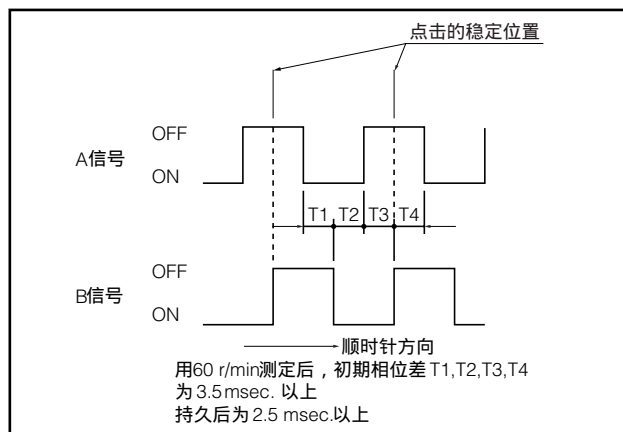

## ■ 测定电路

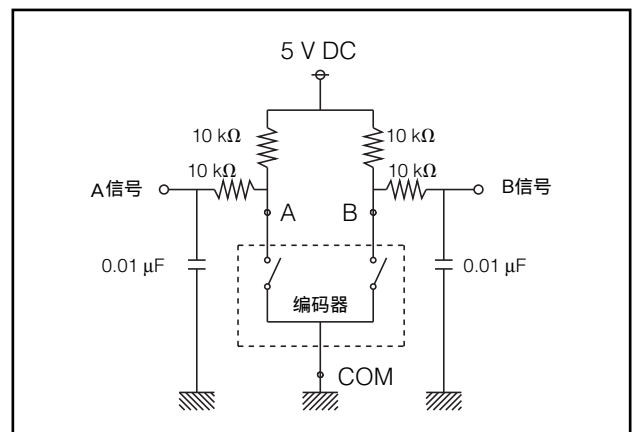

本公司在更改设计、规格时可能不予事先通知, 敬请谅解。请务必在购买及使用本公司产品前向本公司索要相关技术规格书。如对产品的安全性有疑问时, 请速与本公司联系。

中港澳代理: 伟嘉电子工业有限公司  
 电话: 852-2389 2522 传真: 852-2357 4546  
 电邮: info@sider.com.hk 网址: www.sider.com.hk  
 香港九龙·观塘荣业街六号·海滨工业大厦七楼C1B室~C2A室