

ER14 20W 系列平面变压器

(适用于DC-DC)

执行标准: GJB1435A和Q/MM20294-2012

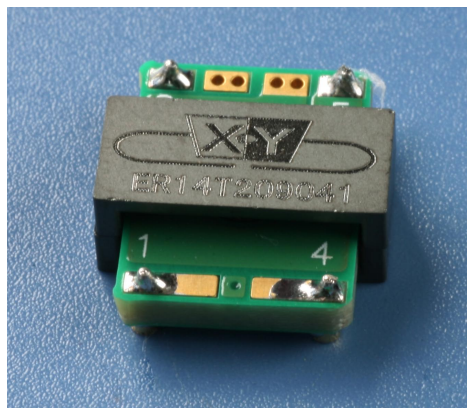

● 特征与用途

- 采用EIR14平板磁芯, 多层PCB工艺
- 用于DC/DC小功率模块电源, 输出功率最大20W
- 工作频率: 300K ~ 500K
- 外形尺寸: 15 × 14.6 × 6 (MAX)
- 原副边之间绝缘耐压: 1.5KVDC
- 工作温度范围: -55℃ ~ 125℃
- 可提供辅助电源绕组
- 重量: 约3.5g

选型参照表

型号	匝比	原边N1(1-4)			副边N2(5-8)	AUX
	N1:N2:AUX	电感 (MIN)	漏感(MAX)	直流电阻 (MAX)	直流电阻 (MAX)	脚位
ER14T209031	9:3:N	65uH	0.3uH	59 m Ω	7.5 m Ω	
ER14T209041	9:4:N	65uH	0.3uH	59 m Ω	8.9 m Ω	
ER14T209051	9:5:N	65uH	0.3uH	59 m Ω	13.2 m Ω	
ER14T304051	4:5:2	注 15uH ± 15%	0.2uH	8.7 m Ω	12.5 m Ω	6-7
ER14T311031	11:3:13	注 20uH ± 15%	0.5uH	98.5 m Ω	7.5 m Ω	2-3
ER14T311051	11:5:13	注 20uH ± 15%	0.5uH	98.5 m Ω	19.9 m Ω	2-3

注: 有气隙, 可根据客户需要进行调整。

中港澳代理 • 偉嘉電子工業有限公司
Distributor • Sider Electronic Industries Ltd.

香港九龍觀塘榮業街6號海濱工業大廈7字樓C1B至C2A室
Flat C1B-C2A, 7/F Hoi Bun Ind. Bldg., 6 Wing Yip St. Kwun Tong, Kln., Hong Kong.

Tel: (852) 2389 2522

Fax: (852) 2357 4546

Email: info@sider.com.hkWebsite: www.sider.com.hk

ER14 20W 系列平面变压器

(适用于DC-DC)

执行标准: GJB1435A和Q/MM20294-2012

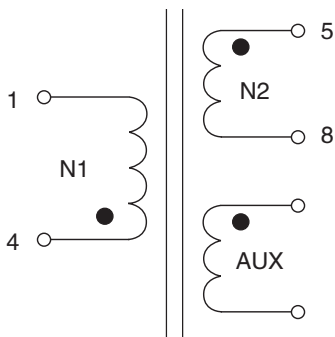
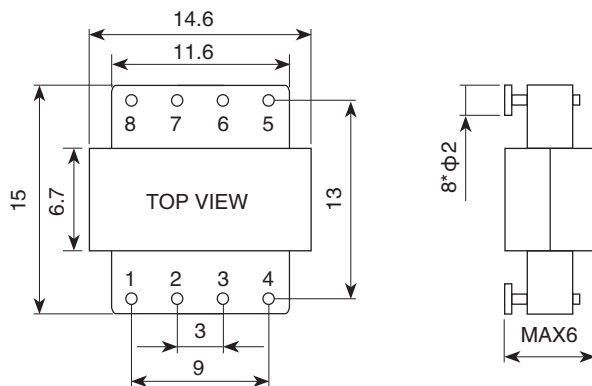

外形尺寸和电原理图